

ИНСТРУКЦИЯ ПО ЭКСПЛУАТАЦИИ

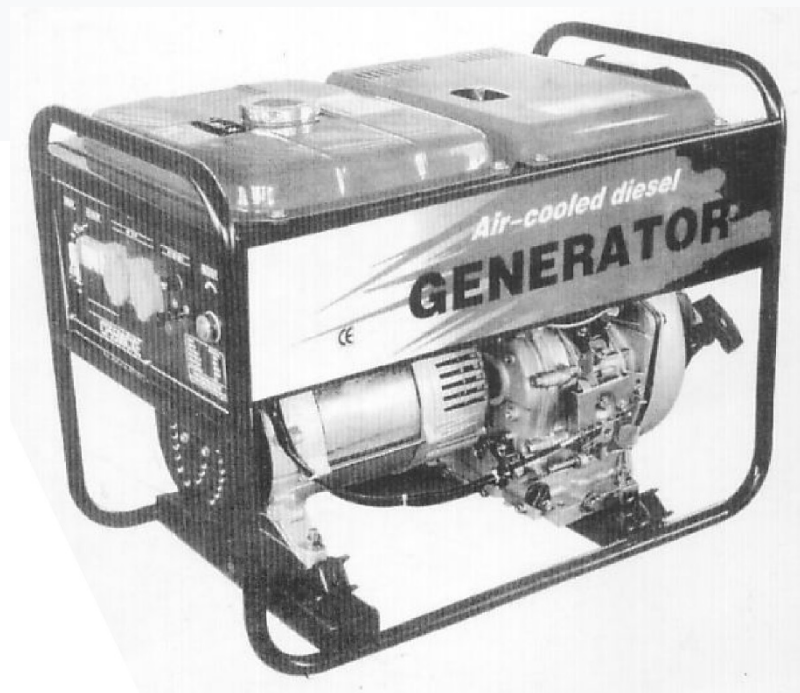

ДИЗЕЛЬНАЯ ЭЛЕКТРОСТАНЦИЯ

ВЕКТОР DG3000

ВЕКТОР DG5000

Оглавление

Схема внешнего вида серии.....	1
I-1 Основные технические характеристики и данные.	
1-2 Основные параметры.	3
1-3 Значения типовых символов	3
Глава 2 Использование генераторной установки	
2-1 Соблюдайте основные правила и предостережения.	4
2-2 Подготовка перед стартом.	5
2-3 Проверка и эксплуатация дизельного двигателя.	
2-4 Запуск генераторной установки.	8
2-5 Программа запуска генераторной установки.	
2-6 Как правильно эксплуатировать генераторную установку.	
2-7 Загрузка.	
2-8 Остановка генератора.	14
Глава 3 Техническое обслуживание	
3-1 Регулярное техническое обслуживание.	15
3-2 Техническое обслуживание при длительном хранении	
Глава 4 Проверка, ремонт и устранение неисправностей	
4-1 Осмотр, ремонт и устранение неисправностей.	
4-2 Сомнительные моменты и проблемы.	18

1. Схема внешнего вида серии

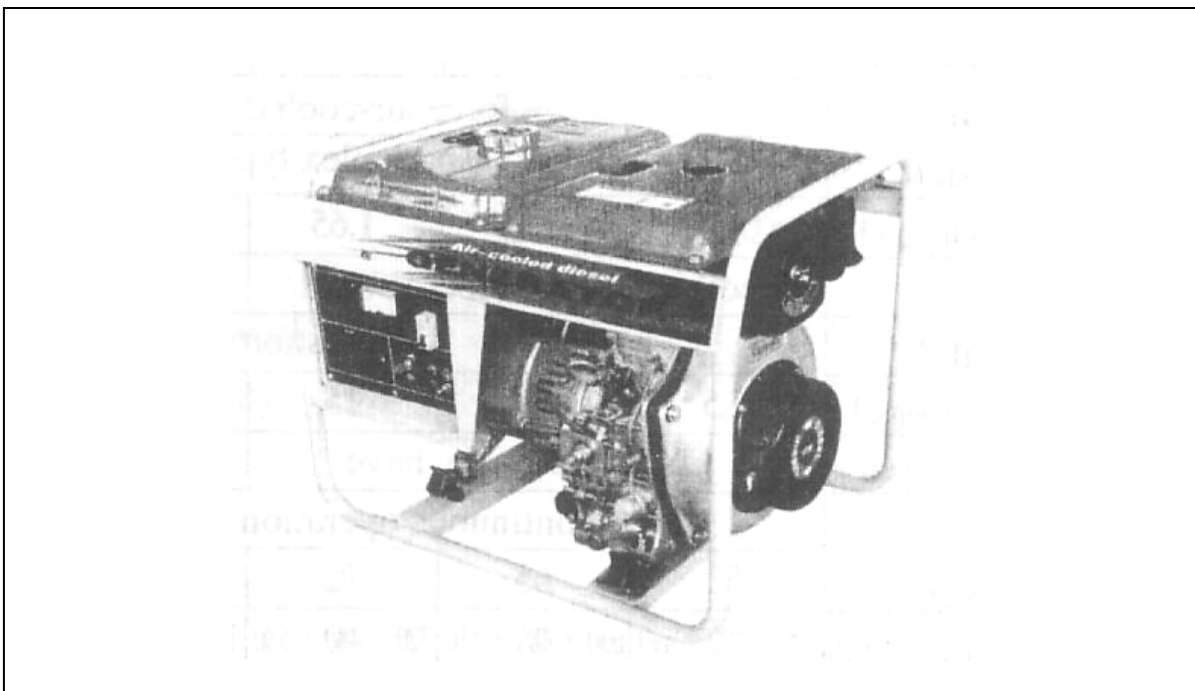

Глава 1 Основные технические характеристики и данные для комплекта

1-1 Основные технические характеристики и данные

type of set		DG3000	DG5000
item			
generator	kind	однофазный генератор переменного тока	
	frequency(Hz)	50	50
	rated power(kw)	3.0	4.2
	voltage(A.C)(V)	220-230	
	voltage(D.C)(V)	12	
	current(D.C)(A)	8.3	
	revolution(r / min)	3000	3000
	power factor	1.0	
	quantity of phase	Одно фазный	
	quantity of pole	2	
	excitation	напряжение самовозбуждения	
	insulation	В	
diesel engine	type of power	178FG	186FG
	kind	4-тактный одноцилиндровый с непосредственным впрыском с воздушным охлаждением	
	persistence power(kw/rpm)	3.7	5.7
	Max. power(kw/rpm)	4.0	6.5
	cylinder diameter x stroke(mm)	78×62	86×70
	cylinder displacement(cc)	296	406
	cooling system	система принудительного воздушного охлаждения	
	lubricating system	Смазывание под давлением	
	quantity of lubricating oil(L)	1,1	1,65
	start system	Электро стартер	
	Fuel	Дизельное топливо	
	Fuel tank volume(L)	13,5	15
total weight(kg)	65	92	
overall dimensions(mm)(L×W×H)	630×480×510	720×480×580	

1-2 Основные параметры

1-2.1 При следующих условиях генераторная установка должна выдавать номинальную мощность:

Высота над уровнем моря (м)	Температура окружающей среды (°C)	Относительная влажность(%)
0	+20	60%

1-2.2 При следующих условиях генераторная установка должна выдавать предусмотренную мощность и надежно работать.

Высота над уровнем моря (м)	Температура окружающей среды (°C)	Относительная влажность(%)
<1000	5-40	90%

Пожалуйста, подтвердите тип машины и поймите ее функции, чтобы правильно ее эксплуатировать и обслуживать.

Глава 2 Использование генераторной установки

2.1 Основы использования и меры предосторожности

Чтобы обеспечить безопасную эксплуатацию генераторной установки, убедитесь, что вы прочитали и поняли «инструкцию по эксплуатации». Особое внимание следует уделить основным пунктам использования, перечисленным ниже.

Противопожарная защита: топливо для сгорания, используемое в дизельном двигателе, представляет собой легкое дизельное топливо. Не следует использовать бензин, керосин и другие виды. Используйте чистую ткань, чтобы вытереть перелившееся масло. Бензин, керосин, спички и другие воспламеняющиеся - рядом с установкой нельзя размещать легковоспламеняющиеся и взрывоопасные предметы, так как при работающем дизеле температура в месте вокруг глушителя выхлопа очень высокая.

В целях предотвращения возгорания необходимо обеспечить достаточную вентиляцию. В период эксплуатации должно соблюдаться расстояние не менее 1,5 м между установкой и зданием и другим оборудованием.

Эксплуатация генераторной установки должна осуществляться на ровном полу. Если генератор наклонен, масло будет переливаться через край.

2-1.2 Предотвращайте вдыхание выхлопных газов. Выхлопные газы содержат ядовитый угарный газ. В местах с плохой вентиляцией генераторная

установка не должна использоваться, если необходимо эксплуатировать генераторную установку в помещении, необходима соответствующая вентиляция. условие должно быть поставлено, чтобы предотвратить персонал и домашний скот от вдыхания

2-1.3 Предотвращение возгорания. При работающем дизельном двигателе нельзя прикасаться к шумоглушителю и его корпусу.

2-1.4 Поражение электрическим током и короткое замыкание. Во избежание поражения электрическим током или короткого замыкания, когда генератор мокрый или ваши руки мокрые, контакт с генераторной установкой не допускается. Генератор не является водонепроницаемым, поэтому его нельзя использовать в местах, где идет дождь, снег или водяной туман.

Предостережение: во время запуска большинство двигателей превышают свой номинальный ток.

В любой розетке ток не должен превышать установленный лимит



Fig. 2-1

Во избежание поражения электрическим током генератор должен быть заземлен. Соедините клемму заземления генератора с внешним заземляющим устройством с помощью токопроводящего провода. Заземление для генераторной установки открытого типа находится на задней панели выходной панели управления, см. рис. генераторная установка типа находится на низком уровне положение задней стороны. Перед запуском, не подключайте другое оборудование к генераторной установке.

2-1.5 другие основные моменты безопасности: чтобы знать, как не сломать генератор, операторы должны быть знакомы со всеми рабочими переключателями. Любой, кто не прошел правильное руководство, не должен выполнять операцию. Операторы должны носить безопасную обувь и подходящую одежду. Детей и домашний скот следует держать вдали от генераторной установки.

2-1.6 Зарядите аккумулятор. Электролит аккумулятора содержит сульфатную кислоту. Чтобы защитить глаза, кожу и тромбы, при прикосновении к ним

необходимо промыть их водой. Если ваши глаза коснулись этого, вы должны пойти в клинику для промывания.

Водород, вырабатываемый аккумулятором, является взрывоопасным газом. Не курите, особенно во время зарядки. Любая искра не должна быть в месте рядом с аккумулятором.

Заряжайте аккумулятор в месте с хорошей вентиляцией

2 подготовка перед стартом

2-2.1 Выбор и обработка топлива для горения

Бак для горючего топлива

Используйте только легкое дизельное топливо. Топливная смесь должна быть тщательно отфильтрована. Внимание: не допускайте смешивания пыли и воды с топливом для горения и попадания в масляный бак. В противном случае насос высокого давления и масляная форсунка могут быть засорены.

Type	2500 Series	4000 Series	5500 Series
Volume			
Эффективный объем топливного бака: (л)	55	113	14.6
Type	3500LN		5000LN
Volume			
Эффективный объем топливного бака: (л)	10		12.8

Сердечник воздушного фильтра

Не мойте сердцевину воздушного фильтра. Это связано с тем, что компонент является сухим. Если мощность дизельного двигателя плохая или цвет выхлопных газов ненормальный, немедленно замените сердцевину воздушного фильтра. Никогда не запускайте дизельный двигатель без использования сердечника фильтра.

Предупреждение: не курите в месте, где следует заливать или хранить топливо. Не допускайте попадания искры на это место. При заливке топлива не допускайте перелива топлива. После заливки топлива обязательно затяните крышку на топливной горловине.

2-2.2 Залейте моторное масло

Заливка моторное масла

Установите генераторную установку в горизонтальное положение. Залейте моторное масла. Масло до входа. Одновременно проверьте уровень масла с помощью щупа. Необходимо только вставить щуп слегка.

Внимание: не поворачивайте щуп

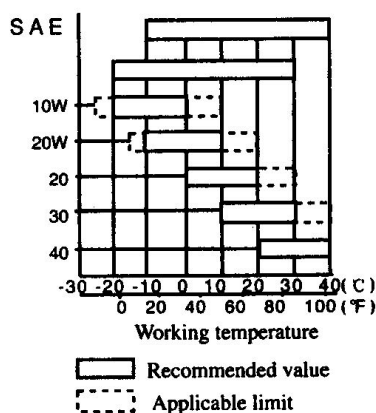
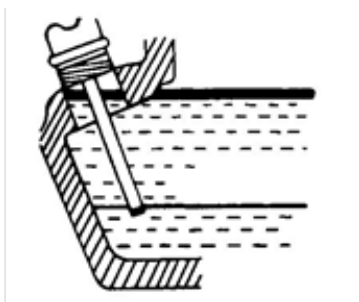

A.P.I.

Type	2500 serie	4000 series 3500LN	5500 series 5000LN
Volume			
Объём моторного масла	0.75	1.1	1.65

Классификация технического обслуживания дизельного двигателя.

Смазочное масло должно быть класса CC или CD.

Фактор, влияющий на производительность и надежность дизельного двигателя, вызванный использованным смазочным маслом, выше, чем другие факторы. Уменьшает износ цилиндра, подшипников и других подвижных частей, чтобы увеличить срок службы вашего дизельного двигателя.

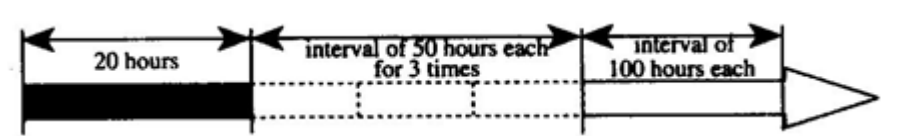

время замены смазочного масла

Несмотря на то, что имеется система сигнализации низкого давления - стопорное устройство, необходимо проверить количество смазочного масла во время запуска установки. Если недостаточно, добавьте немного смазочного масла. Смазочное масло следует слить, пока дизель двигатель горячий. После охлаждения, слив смазочного масла совсем другой.

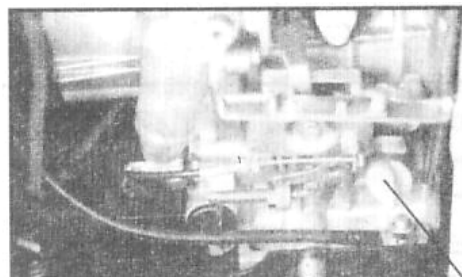
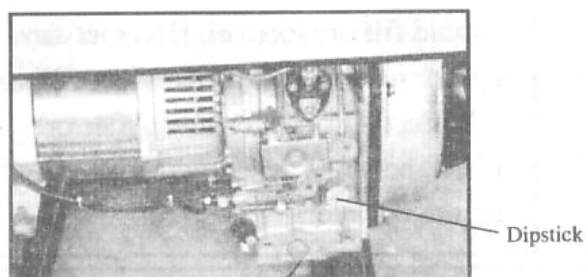

Предупреждение: Не заливайте смазочное масло в дизельный двигатель, когда дизельный двигатель работает.

2-2.3 Проверка воздушного фильтра

(1) Отверните барашковую гайку, откройте крышку фильтра и выньте воздушный фильтр.

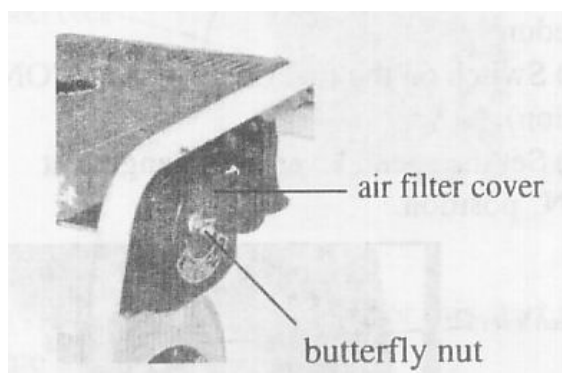

Никогда не мойте воздушный фильтр какими-либо моющими средствами.

При снижении выходной мощности или ненормальном цвете выхлопных газов немедленно замените сердцевину фильтра. Никогда не запускайте дизельный двигатель без использования воздушного фильтра. В противном случае дизельный двигатель быстро изнашивается.

После установки воздушного фильтра закройте крышку воздушного фильтра и затяните барашковую гайку.

2-2.4 Осмотр генераторной установки

Выключите главные выключатели и другую нагрузку (например, лампу и выключатель двигателя).

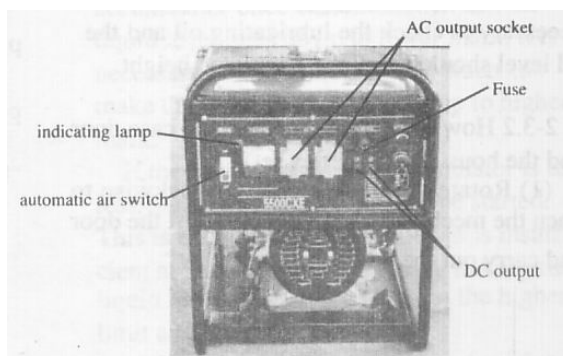

Перед запуском генераторной установки убедитесь, что главный выключатель установлен в положение «ВЫКЛ». Если переключатель не

находится в положении «ВЫКЛ.», очень опасно запускать генераторную установку с нагрузкой.

Генератор должен быть заземлен во избежание поражения электрическим током.

2-2.5 Перед поставкой генератора с завода, дизельное топливо и смазочное масло были слиты.

Перед заливкой топлива и моторного масла в дизельный двигатель необходимо проверить, нет ли воздуха в топливном контуре. Если есть, воздух следует выпустить. ТНВД и трубку подачи топлива, чтобы выпустить воздух из топливной системы до тех пор, пока не перестанут появляться пузырьки воздуха. Затем снова затяните соединительную гайку.

2-3 Проверка и эксплуатация дизельного двигателя

2-3.1 Аварийный сигнал/тормозное устройство низкого давления масла

Генераторная установка серии СХ,СХЕ оснащена сигнализатором/тормозным устройством низкого давления масла. Когда давление масла падает, устройство автоматически отключает дизельный двигатель, чтобы избежать блокировки дизельного двигателя из-за слишком низкого давления масла и недостаточного количества смазочного масла. Если дизельный двигатель работает в условиях отсутствия достаточного количества смазочного масла температура масла будет слишком высокой. С другой стороны, чрезмерное количество масла также опасно. Это связано с тем, что моторное масло можно сжечь. Это приведет к тому, что скорость вращения дизельного двигателя резко возрастет, что приведет к «ненормальной быстрой работе». Для этого необходимо проверить моторное масло и уровень масла должен достигать установленной высоты.

2-3.2 Как открыть механическую дверь корпуса и корпус (комплект серии LN)

- (1) Поверните ручку против часовой стрелки, чтобы открыть дверь механического корпуса, поднимите дверь и выполните ежедневную проверку.

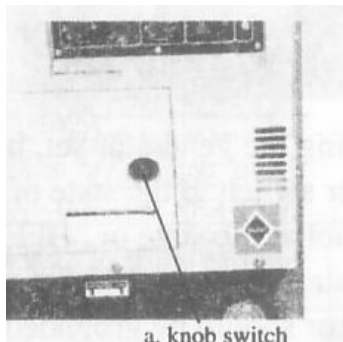

(2) Замените смазочное масло двигателя в соответствии с правилами

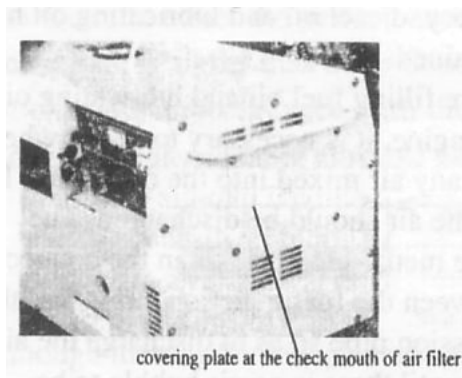

2.3-3 Пробный запуск

Когда ваш дизельный двигатель является новой комплектацией, большая нагрузка сократит срок службы двигателя. В течение первых 20 часов необходимо провести пробный запуск.

(1) Избегайте перегрузки

На этапе пробного пуска необходимо избегать перегрузок.

(2) Замените смазочное масло двигателя в соответствии с правилами.

В начале эксплуатации меняйте смазочное масло каждые 20 часов или раз в месяц. После этого меняйте смазочное масло каждые три месяца или каждые 100 часов.

2-4 Запуск генераторной установки

2-4.1 Ручной пуск

Запустите двигатель в соответствии со следующими процедурами:

(1) Включите переключатель подачи топлива (в положение «ON»).

(2) Установите рычаг скорости двигателя в положение «РАБОТА».

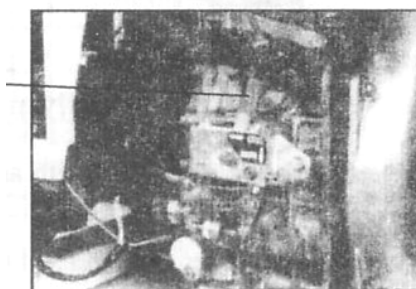

(3) Вытяните пусковую ручку глушителя.

(3) Вытяните ручку запуска буфера

① Вытягивайте ручку до тех пор, пока ваша рука не испытывает сопротивление, затем уменьшите его и дайте ему вернуться в исходное положение.

② Нажмите на рычаг уменьшения давления (когда пусковой механизм буфера вытянут, он автоматически восстановится)

③ Быстро вытяните начало буфера рукоятку двумя руками. Во время работы (или после запуска) не позволяйте рукоятке вылететь из рук, чтобы избежать удара о дизельный двигатель. Позвольте рукоятке возвращаться в исходное положение медленно и легко, чтобы не повредить стартер.

Внимание: когда дизельный двигатель работает, никогда не вытягивайте пусковую рукоятку, иначе это повредит дизельный двигатель

④ В холодные дни, когда трудно запустить дизельный двигатель, отсоедините резиновый кран на дизельном двигателе и залейте 2 мл смазочного масла.

Заткните резиновый кран перед запуском.

За исключением заливки масла, резиновый кран должен быть закрыт. В противном случае дождь, вода, пыль и другие загрязнения могут попасть в дизельный двигатель, что приведет к быстрому износу внутренних компонентов. Это приведет к серьезным проблемам.

2-4.2 Электрический запуск

(1) Старт (подготовка к этому пуску такая же, как и к ручному пуску).

① Вставьте электрический ключ двери и установите его в положение «ВЫКЛ.».

② Установите рычаг скорости дизельного двигателя в положение «РАБОТА».

③ Поверните пусковой переключатель в положение «СТАРТ» по часовой стрелке.

④ После запуска дизельного двигателя уберите руку с рычага переключателя. Дайте переключателю автоматически вернуться в положение «НЕТ».

⑤ Если дизельный двигатель не запускается через 10 секунд, подождите еще 15 секунд, а затем снова запустите его.

Если пусковой двигатель вращается в течение длительного времени, напряжение аккумулятора упадет. Это вызовет гистерезис работы пускового двигателя.

Когда дизельный двигатель работает, всегда оставляйте пусковой ключ в положении «ON».

Осторожность:

Если пусковой двигатель вращается в течение длительного времени, напряжение аккумулятора упадет. Это вызовет гистерезис работы пускового двигателя.

Когда дизельный двигатель работает, всегда оставляйте ключ запуска в положении «ON».

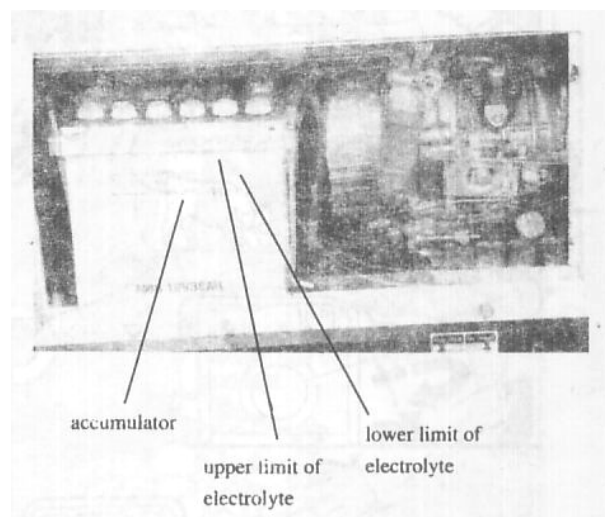
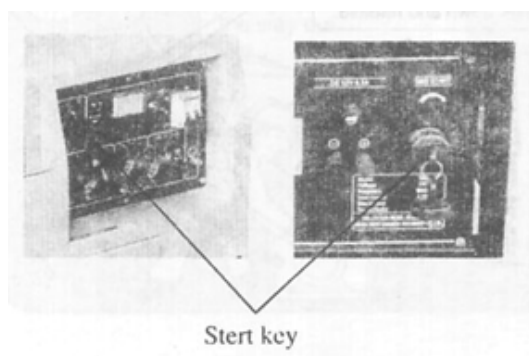

(2) Аккумулятор

Проверяйте уровень электролита аккумулятора один раз в месяц. Когда уровень жидкости опустится до нижней отметки, необходимо добавить немного дистиллированной воды, чтобы уровень жидкости поднялся до верхней отметки.

Если электролита в аккумуляторе слишком мало. Дизельный двигатель не может быть запущен. Это связано с тем, что в это время недостаточно электроэнергии. Необходимо поддерживать уровень жидкости на уровне между верхним и нижним пределом.

Если электролита в аккумуляторе слишком много, жидкость может перелиться через край и вызвать коррозию окружающих компонентов.

Особое внимание следует уделить тому, чтобы в аккумуляторе не было слишком много или слишком мало электролита.

Заряжайте аккумулятор один раз в месяц. Что касается генераторной установки с электрическим пуском, она может автоматически разряжать аккумулятор во время работы, так что нет необходимости в проводке для него. Если ваш генератор используется в качестве резервного источника питания и не используется часто, обратите внимание на зарядку вовремя.

2-5 Рабочая программа запуска генераторной установки

Эта рабочая процедура подходит только для отдачи серии L. режим запуска рисования от руки

2-6 Как правильно эксплуатировать генераторную установку

2-6.1 Работа дизельного двигателя

(1) Предварительно прогрейте дизельный двигатель в течение трех минут без нагрузки.

(2) Для дизельного двигателя с системой сигнализации низкого давления масла необходимо проверить, горит ли индикаторная лампа сигнала давления масла.

Для дизельного двигателя с системой защиты от низкого давления масла. Индикатор аварийного сигнала смазочного масла загорается, когда давление масла низкое или недостаточно смазочного масла. Дизельный двигатель автоматически останавливается. Если смазочное масло не добавлено, и вы выполняете перезапуск, дизельный двигатель все равно немедленно остановится. Необходимо проверить уровень масла и добавить немного масла.

(3) Не откручивайте регулировочный болт, используемый для регулировки предела скорости дизельного двигателя, и не откручивайте ограничительный болт насоса высокого давления (они были хорошо отрегулированы при доставке с завода). В противном случае это повлияет на их работу. .

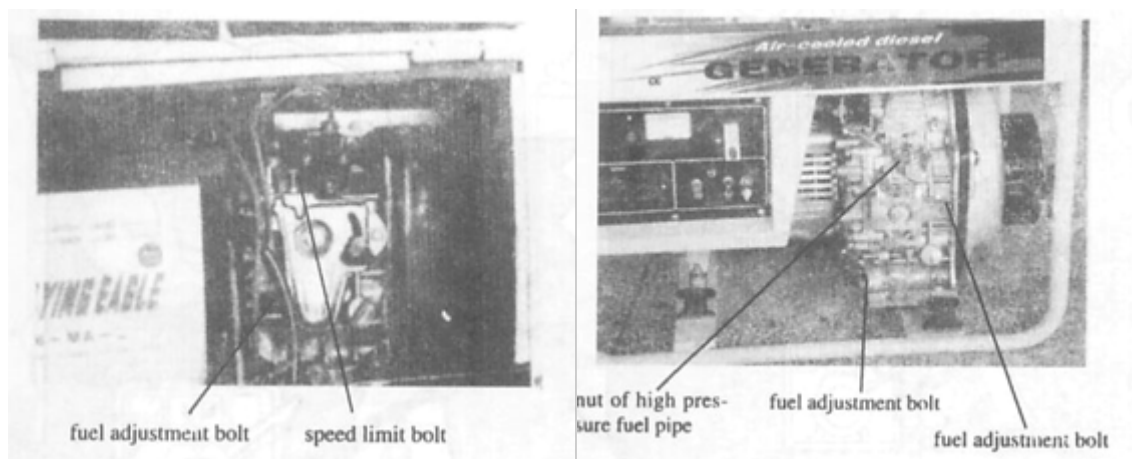

2-6.2 Проверка во время работы

- (1) Проверьте, нет ли ненормального звука или вибрации.
- (2) Проверьте, не запускается ли дизельный двигатель или работает ли он плохо.
- (3) Проверьте цвет выхлопных газов (черный или слишком белый?)

Если вы обнаружите одно из вышеперечисленных явлений, необходимо затормозить устройство. Пожалуйста, свяжитесь с ближайшим представительством нашей компании или свяжитесь с нашей компанией напрямую.

2-7 Загрузка

2-7.1 Загрузка

Нагрузка в соответствии с заданными параметрами. Электрическую принципиальную схему генераторной установки см. на следующем рисунке.

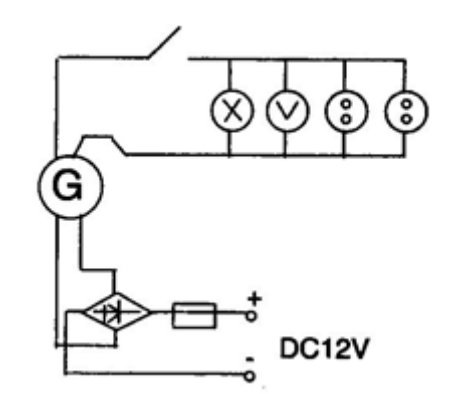

2-7.2 Применение переменного тока

- (1) При запуске генераторной установки загорается индикаторная лампа, чтобы наблюдать за рабочим состоянием установки.
 - (2) Убедитесь, что скорость вращения генераторной установки увеличена до номинального значения (рычаг скорости дизельного двигателя должен быть повернут вверх). В противном случае напряжение и номинальная мощность снизят номинальное значение. Подробную информацию см. в главе I, раздел I-I: основные технические характеристики и данные.
- (2) Наблюдайте за показаниями вольтметра на панели управления, если он показывает $230\text{ В} \pm 10\%$, загрузите его.

Предупреждение: Не запускайте более двух или более машин одновременно. Машин следует запускать одну за другой. Не используйте прожектор с другими машинами одновременно.

load		накал лампа, дом провести электрический прибор	машины с двигателем выпрямительного типа	машины с двигателем асинхронного типа (емкостной тип пуска)	проектор, электрическая плита		
		load	дрель. шлифовальный станок и так далее	водяной насос, воздушный компрессор и так далее на	load		
					single phase synchronous generator	60HZ	50HZ
не превышающий	2500	not exceeding 1700/2000W	not exceeding 850/1000W	400Wor 250W	3 pieces 3	2 pieces 2	
	4000 4000 3500LN	not exceeding 2500/3050W	not exceeding 1300/1500W	400Wor 250W	4 4	4 4	
	5500 5500 5000LN	not exceeding 3700/4500W	not exceeding 1800/2200W	400Wor 250W	7 7	6 6	

Скорость вращения генератора (50 Гц) следует увеличить до номинальной скорости 3000 об/мин (рычаг скорости должен быть повернут вверх).

(4) Во время подключения к генератору все виды оборудования должны быть подключены по порядку. Если работа неверна, генератор вызовет гистерезис работы или внезапно затормозит. Необходимо немедленно разгрузить нагрузку и повернуть от генераторной установки. Проверьте, где появляется проблема.

Если перегрузка цепи приводит к срабатыванию выключателя цепи переменного тока, необходимо уменьшить нагрузку цепи. Перед возобновлением работы необходимо подождать несколько минут. Если показания вольтметра слишком высокие или слишком низкие, необходимо остановить генератор для проверки.

2-7.3 Приложение постоянного тока

Клемма постоянного тока может обеспечивать спецификацию источника питания: 12 В постоянного тока, 8,3 А. Красная клемма - это «+» полюс источника питания. Его можно использовать в качестве нагрузки для номинального напряжения 12 В постоянного тока, а также использовать для заряда аккумулятора 12 В.

① Во время использования аккумулятора автоматического типа с проводом аккумулятора, убедитесь, что провод аккумулятора на отрицательном полюсе должен быть отсоединен во время зарядки.

② Запустите генераторную установку

③ Соедините положительный и отрицательный полюсы аккумулятора с положительным и отрицательным полюсами клеммы постоянного тока.

Соедините положительную клемму аккумулятора с положительной клеммой генератора. Не перепутайте их. В противном случае это повредит генератор и аккумулятор.

④ Не прикасайтесь к положительному и отрицательному полюсам аккумулятора, иначе аккумулятор будет замкнут.

Во время зарядки аккумулятора большой емкости из-за слишком большого тока * ток зарядки не должен превышать 8 А), предохранитель блока питания постоянного тока сгорит и легко выйдет из строя.

(5) При заряде аккумулятора образуется легковоспламеняющийся газ. Не допускайте попадания искр, пламени и сигарет к месту. Во избежание образования искр вблизи аккумулятора сначала подключите провод зарядки к аккумулятору, затем подключите провод с генератором. При отсоединении сначала отсоедините кабель двигателя.

(6) Заряжать аккумулятор следует в месте с хорошей вентиляцией. Перед включением откройте крышку аккумулятора. Если температура электролита выше 45°C, прекратите зарядку.

Внимание: когда два полюса генератора постоянного тока подключены к аккумулятору, не пытайтесь запустить генератор.

2-7.4 Обработка машины двойным напряжением прежде чем генератор подаст питание переменного тока, убедитесь, что номинальное напряжение нагрузки соответствует номинальному, затем выберите выходное напряжение с помощью кнопочного переключателя на выходной панели. необходимо через вольтметр или индикаторную лампочку питания на выходной панели

2-8 Останов генератора

2-8.1 Поворот главного выключателя генератора.

2-8.2 Установите рычаг скорости двигателя в положение «РАБОТА». Выполните операцию разгрузки дизельного двигателя в течение трех минут. засорение масляной форсунки и повреждение дизельного двигателя.

- (1) Нажмите тормозной рычаг вниз;
- (2) При использовании электрического запуска. поверните ключ в положение «OFF» ;
- (3) После того, как установка остановилась, установите ручку переключателя в положение «S»;
- (4) Медленно вытягивайте рукоятку отдачи, пока не почувствуете давление (т.е. в точке сжатия). (при такте всасывающий и выпускной клапаны закрыты). Остановите рукоятку в этом положении. Таким образом, когда двигатель не используется, можно предотвратить ржавление.

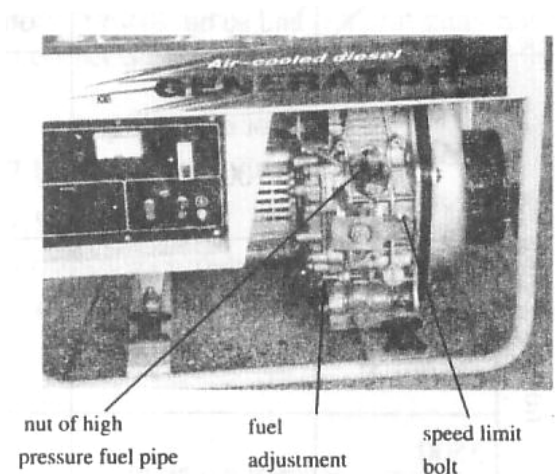

Внимание: когда рычаг скорости установлен в положение «СТОП», а дизельный двигатель все еще работает, можно остановить дизельный двигатель, установив переключатель подачи топлива в положение «ВЫКЛ» или отвинтив гайку топливного насоса высокого давления. Не тормозите дизельный двигатель рычагом декомпрессии.

Глава 3 Техническое обслуживание

3-1 Регулярное обслуживание

Чтобы поддерживать генератор в хорошем состоянии, очень важны регулярные проверки и техническое обслуживание. Генераторная установка состоит из дизельного двигателя, генераторной установки, стойки шкафа управления и т. д. Подробную информацию об осмотре, техническом

обслуживании см. относительная инструкция по эксплуатации и техническому обслуживанию.

Перед техническим обслуживанием выключите дизельный двигатель. Если необходимо запустить дизельный двигатель, вокруг него должна быть вентиляция. Это связано с тем, что выхлопные газы содержат ядовитый угарный газ.

После использования генератора необходимо протереть загрязнения на нем чистой тряпкой, чтобы предотвратить коррозию и удалить осадок.

item \ service period regular	Каждый день	первый месяц или после 20 часов	третий месяц или 100 часов	шестой месяц или 500 часов	каждый год или после 1000 часов
проверить и долить топливо	<input type="radio"/>				
слить топливо		<input type="radio"/>			
проверить и долить смазочное масло	<input type="radio"/>				
проверить на утечку топлива	<input type="radio"/>				
проверьте и закрепите все крепежные детали	<input type="radio"/>			● fasten head bolts	
заменить смазочное масло		<input type="radio"/> (the 1st time)	<input type="radio"/> (the 2nd time)		
Заменить фильтр смазочного масла				<input type="radio"/> (change it if necessary)	
заменить воздушный фильтр	(service more frequently when used at dusty areas)			<input type="radio"/> (change)	
промыть топливный фильтр				<input type="radio"/>	● change
проверить топливный насос				●	
проверить топливную форсунку				●	
проверить топливную трубку				● (change it necessary)	
отрегулировать зазор клапанов на впускные и выпускные клапаны		● (the 1st time)			
впускные и выпускные клапаны					●
заменить поршневое кольцо					●
проверить электролит аккумулятора	каждый месяц				

Примечание. Отметка «●» означает, что требуется специальный ключ. Свяжитесь с нашим дилером.

Время замены	Каждые 6 месяцев или каждые 500 часов
--------------	---------------------------------------

3-1.1 Замена смазочного масла (каждые 100 часов) снимите крышку фильтра смазочного масла и снимите

сливную пробку и слейте старое смазочное масло, пока смазочное масло еще горячее. Пробка расположена в нижней части блока цилиндров. Закрепите сливную пробку, затем залейте рекомендуемое смазочное масло.

3-1.2 Очистка масляного фильтра

Время замены	Каждые 6 месяцев или каждые 500 часов
--------------	---------------------------------------

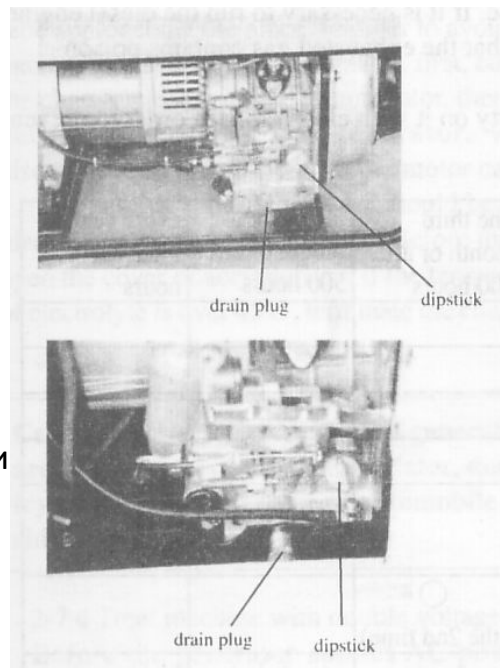

3-1.3 Замена воздушного фильтра

Не очищайте воздушный фильтр или сердцевину моющим средством.

Осторожность:

Без фильтрующего элемента или он неисправен, никогда не запускайте дизельный двигатель. Своевременно меняйте поврежденный сердечник фильтра

3-1.4 Очистите и замените топливный фильтр

Топливный фильтр следует регулярно чистить, чтобы обеспечить максимальную выходную мощность

Время очистки	Каждые 6 месяцев или каждые 500 часов
Время замены	Каждый год или каждые 1000 часов

(1) Слейте топливо из топливного бака.

(2) Ослабьте маленький винт топливного крана и вытащите фильтр из заливной горловины. Тщательно промойте его дизельным топливом.

Снимите стопорную гайку, торцевую крышку и диски диффузора и очистите от нагара.

Время очистки	Каждые 3 месяцев или каждые 100 часов
---------------	---------------------------------------

3-1.5 Затяните болты головки блока цилиндров (см. Инструкцию по эксплуатации дизельного двигателя)

Для крепления болтов головки блока цилиндров нужны специальные инструменты. Не пытайтесь сделать это сами.

3-1.6 Проверьте форсунку, ТНВД и т. д..

(1) Отрегулируйте зазор головки клапана для впускного и выпускного клапанов.

(2) Притирка между впускным и выпускным клапанами.

(3) Замените поршневое кольцо.

Все это требует специальных инструментов и навыков.

Во время работы не подвергайте голую кожу воздействию брызг топлива. Может проникнуть под кожу и нанести вред телу.

3-1.7 Проверить и долить электролит аккумулятора и зарядить его

В этом дизельном двигателе используется аккумулятор 12 В. Электролит аккумулятора будет теряться при непрерывной зарядке и разрядке. Перед запуском проверьте уровень электролита поврежден и его уровень в норме. При необходимости долейте в него дистиллированной воды. При повреждении замените аккумулятор.

Проверка уровня электролита	Каждый месяц
-----------------------------	--------------

3-2 Техническое обслуживание для длительного хранения

Если ваш генератор должен храниться в течение длительного времени, необходимо выполнить следующую подготовку:

3-2.1 Дайте дизельному двигателю поработать около 3 минут.

3-2.2 Затормозите дизельный двигатель. Когда дизельный двигатель еще горячий, слейте старое смазочное масло и залейте новое.

3-2.3 Вытащите резиновую заглушку на крышке головки блока цилиндров и залейте 2 мл смазочного масла в цилиндр, после чего установите заглушку в исходное положение.

3-2.4 Сохранение стартовой позиции

(1) ручной запуск

Нажмите рычаг декомпрессии вниз (положение без компрессии) и потяните рукоятку возврата 2-3 раза (дизельный двигатель не запускать)

(2) электрический пуск

Когда рычаг декомпрессии находится в положении без сжатия, дайте поработать дизельному двигателю примерно 2-3 секунды. Когда пусковой переключатель находится в положении «СТАРТ». Запустить дизельный двигатель.

3-2.5 Вытяните рычаг декомпрессии и медленно потяните ручной стартер. Когда он упал, он защелкивается, стопор. (В это время впускной и выпускной клапаны находятся в закрытом состоянии. Это подходит для предотвращения ржавчины).

3-2.6 Очистите и храните в сухом месте.

Глава 4 Проверка, ремонт и устранение неисправностей

4-1 Проверка, ремонт и устранение неисправностей

	Неисправность	метод исправления
дизельный двигатель не может запуститься	Топлива не хватает	Долейте топлива
	Переключатель не находится в положении «ON».	Поверните его в положение «ON».
	Топливный насос высокого давления и топливная форсунка не могут впрыскивать или количество топлива недостаточно.	Снимите топливную форсунку и отремонтируйте ее на регулировочном столе.
	Рычаг управления скоростью не находится в положении «RUN»	Установите рычаг управления в положение «РАБОТА».
	Проверить уровень смазочного масла	Регулируемый уровень смазочного масла должен находиться между верхним уровнем «H» и нижним уровнем «L».
	Не хватает скорости и усилия, чтобы тянуть ручной стартер..	Запустите дизельный двигатель в соответствии с требованиями, изложенными в инструкции по пуску.
	Загрязнена топливная форсунка.	Очистите топливную форсунку
	В аккумуляторе нет электричества.	Зарядите его или замените.

не Генератор работает	Главный выключатель не включен.	Поверните главный выключатель в положение «ON».
	контакт в розетке плохой.	Отрегулируйте ножки розетки.
	Номинальная скорость генератора не может быть достигнута.	Отрегулируйте его в соответствии с требованиями.

Если электричество по-прежнему не вырабатывается, обратитесь к нашему официальному дилеру или непосредственно в нашу компанию.

4-2 Сомнительные моменты и проблемы

Если у вас есть какие-либо вопросы или проблемы, когда вы встретитесь в своей работе, пожалуйста, свяжитесь с нашим назначенным дилером или с нашей компанией напрямую. Тем временем сообщите следующую информацию:

(1) тип дизель-генераторной установки и тип дизельного двигателя

Номер и тип дизельного двигателя указаны на головке блока цилиндров рядом с болтом для слива масла. Тип и дата выпуска указаны на заводской табличке.

Номер дизельного генератора расположен на шасси стандера для открытого типа и на фундаменте для бесшумного типа.

(2) Статус

Какая проблема возникла при эксплуатации и объясните, на какой скорости она работает.

(3) Как долго вы работали

(4) Другие подробные условия и время.